

# RAVAS-1100

Pallvagnsvåg med basfunktioner

## FÖRDELAR:

- En riktig arbetshäst
- Tålig mot slag och vibrationer
- Vattentät för användning utomhus
- Låg strömförbrukning
- För kontroll av inkomande och avgående gods

Kvalitet i toppklass

För industriellt bruk



RAVAS ECONOMY LINE

# RAVAS

## FUNKTIONER

- Automatisk och manuell noll korrigering
- Brutto/netto vägning
- Summering med sekvens nummer
- Felmeddelande i display
- Automatisk avstängning efter 3 minuter i vila
- Låg batterinivå varning i display

## STANDARD SPECIFIKATIONER

- Vågens kapacitet 2,000 kg
- Skaldelning 1 kg
- Max. onögrannhet 0.1% av påförd vikt
- Display LCD, tecken höjd 18 mm
- Knappsats 3 funktions knappar, på/av knapp
- Skydds klass lastceller IP67, indikator IP65
- Styrhjul gummi
- Last hjul polyuretan, tandem
- Färg röd (RAL 3000), epoxy lackerad
- Egen vikt 104 kg
- Strömförsörjning 4 x 1.5V AA-batterier
- Batteri tid vid användning 5 gånger per dag, räcker batterierna i ett år
- Pump snabblyft

## DIMENSIONER I MM

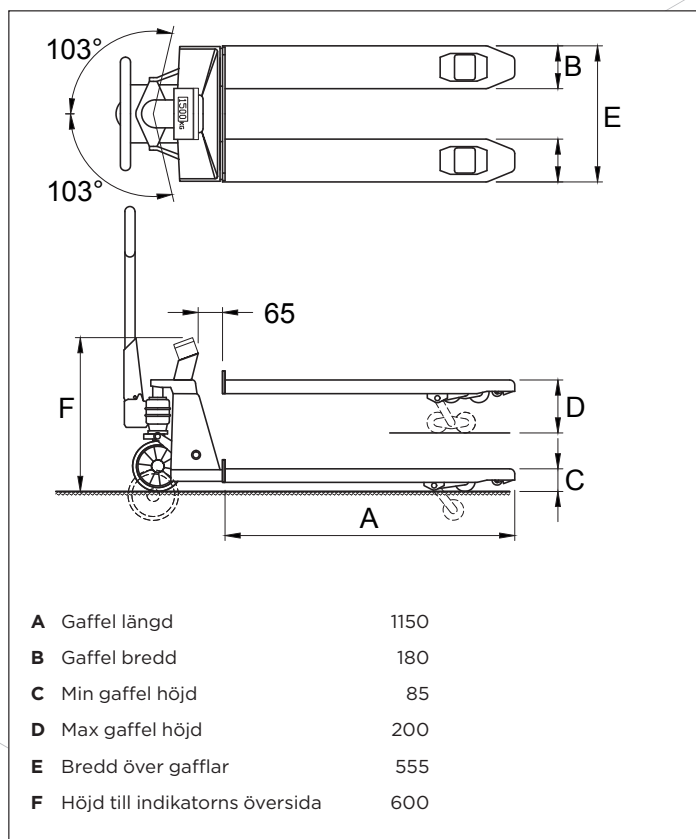

ISO 9001:2008  
ISO 14001:2004

www.ravas.com  
ID 0000037200

## OPTIONER\*

- Inbyggd thermo printer
- Verifierad version upp till 2000 skaldelning, OIML III

\* Specifikationer kan ändras beroende på val av optioner

## RAVAS Europe B.V.

P.O. Box 2023, NL-5300 CA Zaltbommel, The Netherlands  
T. +31 (0)418 51 52 20, F. +31 (0)418 51 53 20  
backoffice@ravas.com, www.ravas.com

# RAVAS